

# LullaBaby™ double doll stroller poussette double

## Step/Étape 1

(EN): Fold up.  
(FR): Replier.  
(DE): Falten.  
(ES): Plegar.  
(IT): Ripiegare.

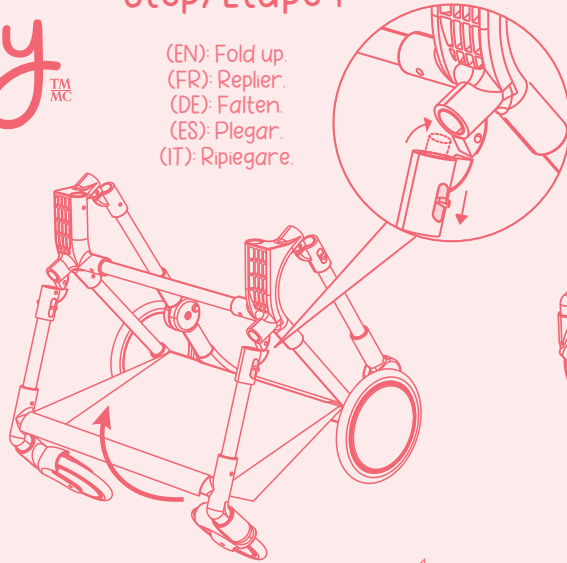

## Step/Étape 2

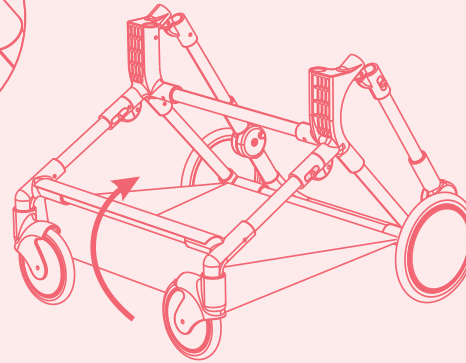

## Step/Étape 3

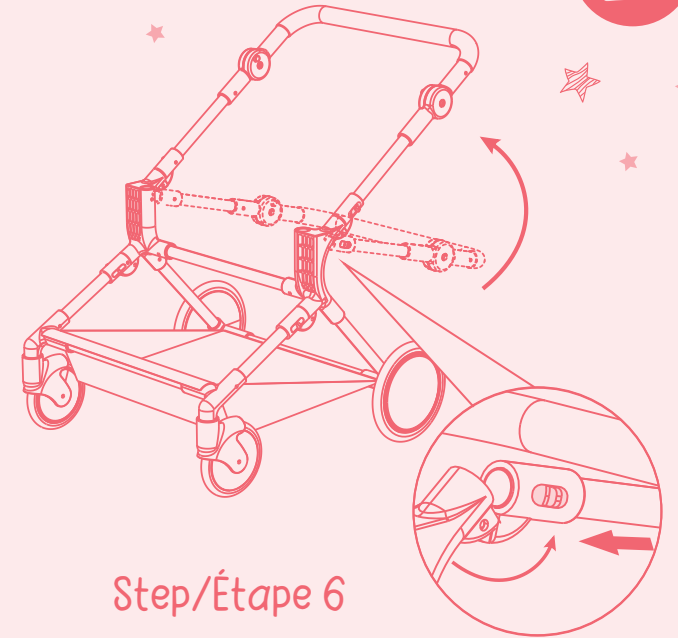

2+

## Step/Étape 4

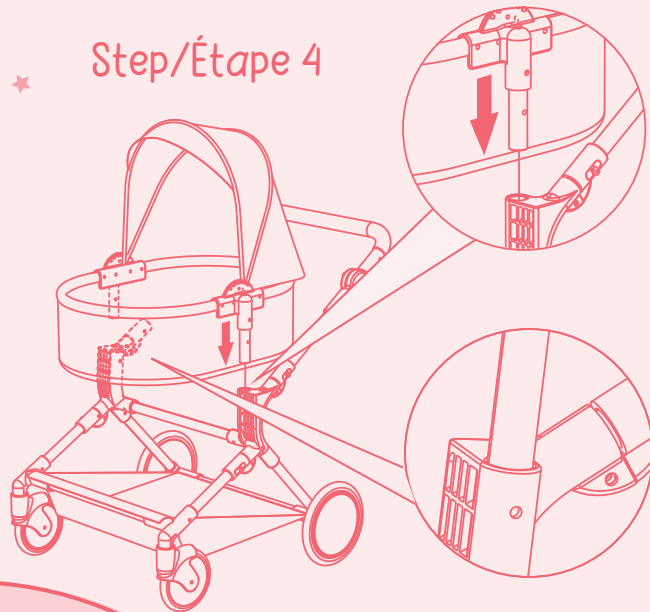

## Step/Étape 5

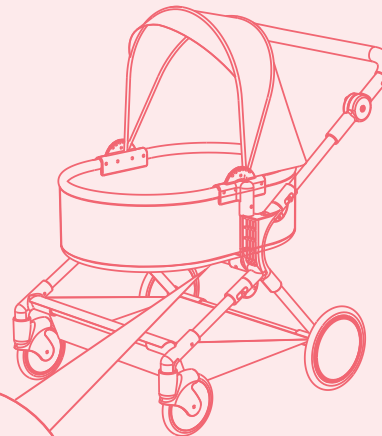

## Step/Étape 6

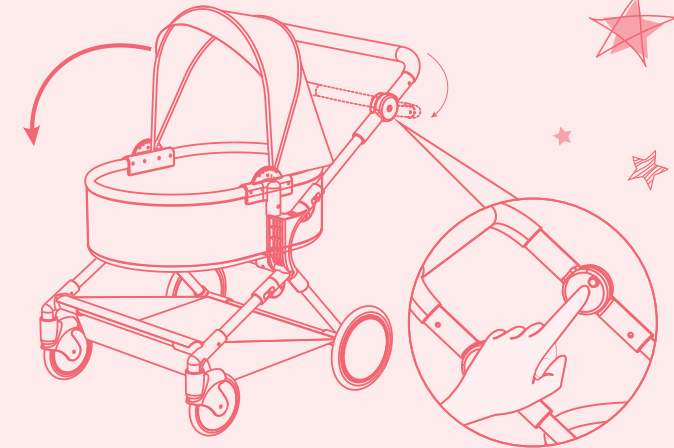

(EN): Complies with regulatory phthalates and BPA requirements.  
(FR): Conforme aux exigences réglementaires en matière de phtalates et de BPA.  
(DE): Entspricht den gesetzlichen Anforderungen für Phthalate und BPA.  
(ES): Cumple con los requisitos reglamentarios de ftalatos y BPA.  
(IT): Conforme ai requisiti normativi in materia di ftalati e BPA.  
(NL): Voldoet aan wettelijke ftalaten en BPA-vereisten.

(EN): ATTENTION: Adult assembly required. Keep plastic bags out of children's reach during and after assembly.  
(FR): ATTENTION: L'assemblage doit être fait par un adulte. Prière de garder les sacs en plastique hors de la portée des enfants pendant et après l'assemblage.  
(DE): ACHTUNG: Zusammenbau durch Erwachsene erforderlich. Bei und nach dem Zusammenbau Plastikbeutel für Kinder unzugänglich aufbewahren.  
(ES): ATENCIÓN: El ensamblaje por un adulto es requerido. Mantenga las bolsas de plástico fuera del alcance de los niños durante y después del ensamblaje.  
(IT): ATTENZIONE: Il montaggio da adulti è richiesto. Allontanare le borse di plastica dalla portata dei bambini durante e dopo il montaggio.  
(NL): OPGELET: Installeer door volwassenen vereist. Hou kleine plastic zakken buiten het bereik van kinderen tijdens en na de montage.  
(DK): Advarsel. Samling skal foretages af en voksen. Hold plastikposer væk fra børns rækkevidde under og efter samling.  
(SE): OBSERVERA: montering av vuxna krävs. Förvara plastpåsar utom räckhåll för barn under och efter montering.  
(PL): UWAGA: Wymagany montaż ze strony osoby dorosłej. Dopilnować, aby plastikowe torby znajdowały się poza zasięgiem dzieci zarówno podczas montażu jak i po nim.  
(GR): ΠΡΟΣΟΧΗ: Απαιτείται συναρμολόγηση από ενήλικα. Κρατήστε τις πλαστικές σακούλες μακριά από παιδιά κατά τη διάρκεια και μετά τη συναρμολόγηση.

(AR): تنبيه: يجب أن يقوم شخص بالغ بتجميع المنتج. امسك بالأكياس البلاستيكية بعيداً عن متناول الأطفال خلال وبعد التجميع.

LBY7623/LBY7623Z/LBY7630C1Z

**⚠ ATTENTION:** Adult assembly required.  
Keep plastic bags out of children's reach  
during and after assembly.

**⚠ ATTENTION:** L'assemblage doit être fait par un adulte.  
Prière de garder les sacs en plastique hors de la portée  
des enfants pendant et après l'assemblage.

## Step/Étape 1

(EN): Close.  
(FR): Fermer.  
(DE): Schließen.  
(ES): Cerrar.  
(IT): Chiudere.

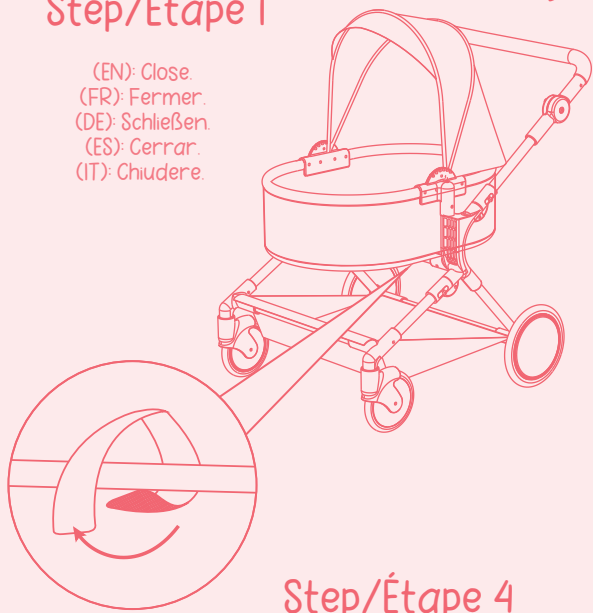

## Step/Étape 4

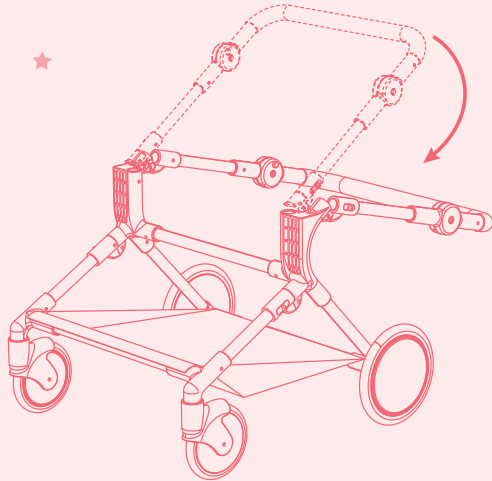

## Step/Étape 2



## Step/Étape 3

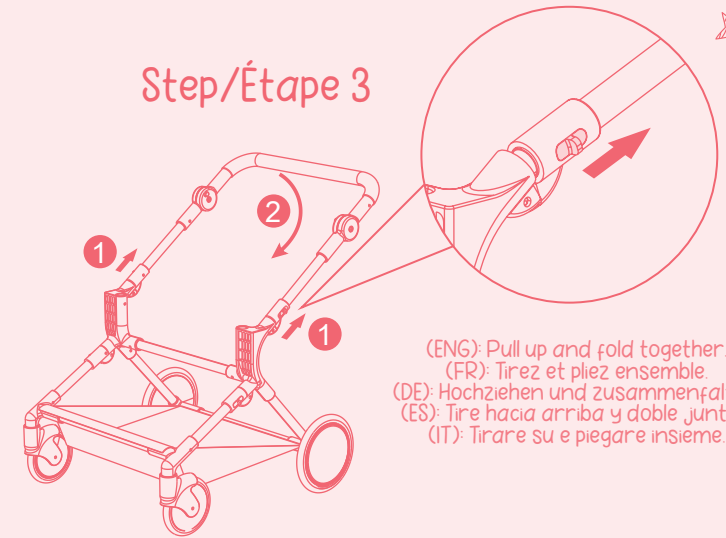

(ENG): Pull up and fold together.  
(FR): Tirez et pliez ensemble.  
(DE): Hochziehen und zusammenfalten.  
(ES): Tire hacia arriba y doble juntos.  
(IT): Tirare su e piegare insieme.

## Step/Étape 5

(ENG): Pull up and fold together.  
(FR): Tirez et pliez ensemble.  
(DE): Hochziehen und zusammenfalten.  
(ES): Tire hacia arriba y doble juntos.  
(IT): Tirare su e piegare insieme.

## Step/Étape 6

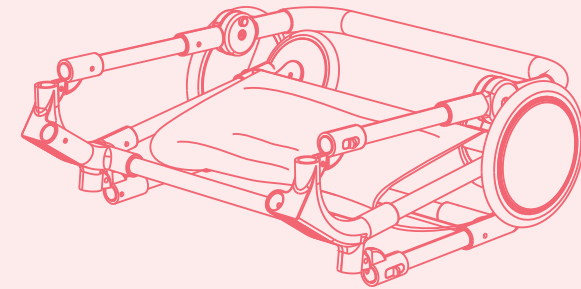

(EN): Please remove all packaging materials before giving to children.  
(FR): Veuillez retirer tout l'emballage avant de donner le produit à des enfants.  
(DE): Vor Übergabe an Kinder bitte sämtliches Verpackungsmaterial entfernen.  
(ES): Por favor quita todos los materiales del embalaje antes de darlo a los niños.  
(IT): Per favore rimuovi tutti i materiali dell'imballaggio prima di darlo ai bambini.  
(NL): Verwijder de verpakking voordat het product aan een kind wordt gegeven.  
(DK): Fjern venligst al emballage for produktet gives til børn.  
(SE): Ta bort allt förpackningsmaterial innan du ger till barn.  
(PL): Przed podaniem dzieciom należy usunąć wszystkie materiały opakowaniowe.  
(GR): Αφαιρέστε όλα τα υλικά συσκευασίας πριν τα δώσετε σε παιδιά.  
(AR): يرجى إزالة جميع مواد التغليف والتعبئة قبل إعطائها للأطفال.

(EN): Please retain this information for future reference.  
(FR): Conserver soigneusement ces instructions pour consultations ultérieures.  
(DE): Für künftige Verwendung aufbewahren.  
(ES): Por favor, guarde esta información para referencia futura.  
(IT): Si prega di conservare queste informazioni per riferimento futuro.  
(NL): Bewaar deze informatie voor toekomstig gebruik.  
(DK): Gem venligst denne information for fremtidig brug.  
(SE): Spara denna information för framtida referens.  
(PL): Prosimy o zachowanie tych informacji na przyszłość.  
(GR): Διατηρήστε αυτές τις πληροφορίες για μελλοντική αναφορά.  
(AR): يرجى الاحتفاظ بهذه المعلومات للرجوع إليها في المستقبل.



LBY7623/LBY7623Z/LBY7630CIZ